

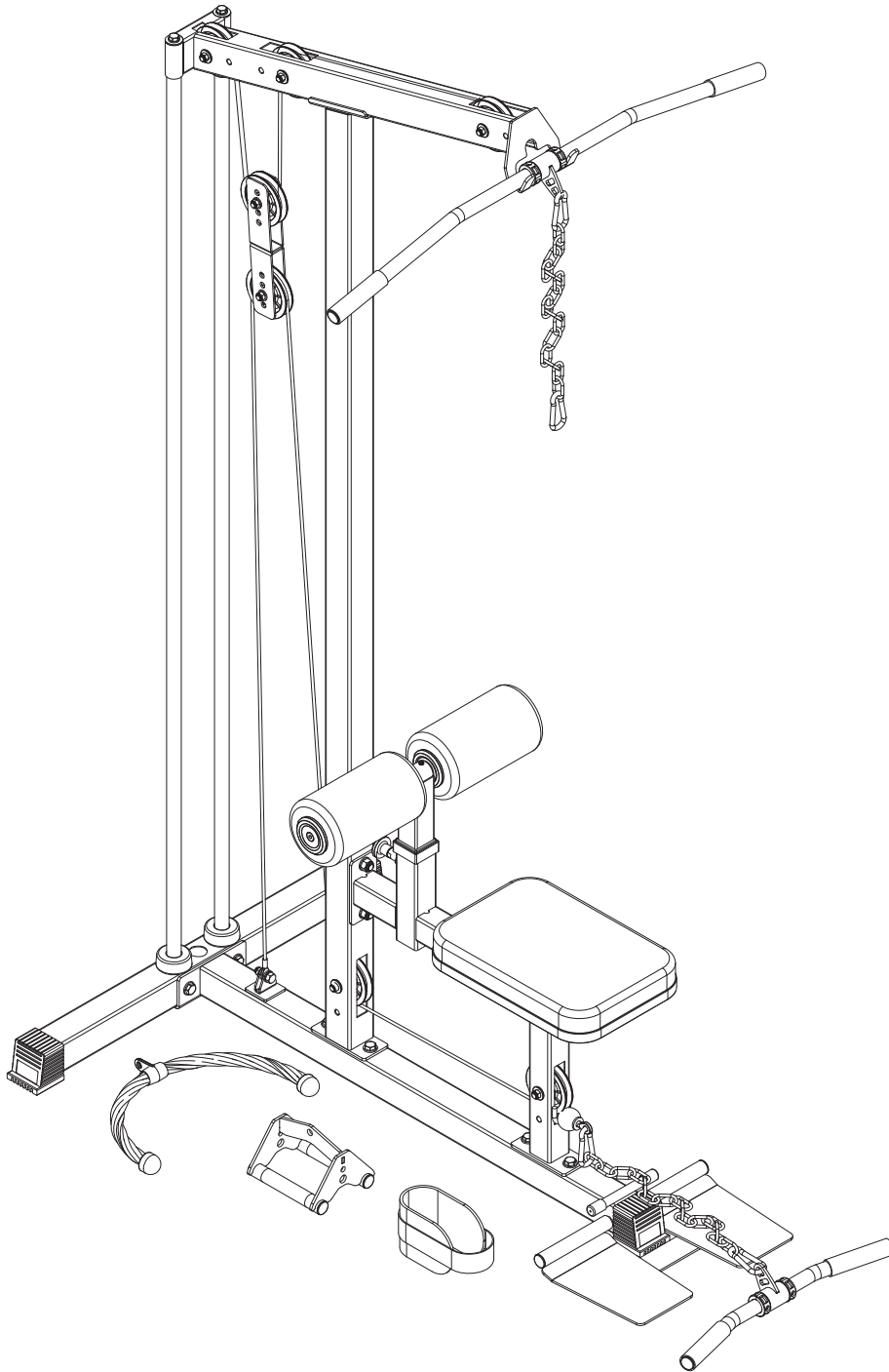

PEGASUS

ΤΡΟΧΑΛΙΑ ΠΛΑΤΗΣ LAT60



ΠΡΟΣΟΧΗ!

Διαβάστε όλες τις προφυλάξεις και τις οδηγίες σε αυτό το εγχειρίδιο πριν χρησιμοποιήσετε αυτόν τον εξοπλισμό.

20230420-V1.0

ΑΠΑΡΑΙΤΗΤΕΣ ΟΔΗΓΙΕΣ ΑΣΦΑΛΕΙΑΣ

ΠΡΟΦΥΛΑΞΕΙΣ !!!

Αυτή η μηχανή άσκησης είναι κατασκευασμένη για βέλτιστη ασφάλεια. Ωστόσο, ισχύουν ορισμένες προφυλάξεις κάθε φορά που χειρίζεστε ένα κομμάτι εξοπλισμού άσκησης. Βεβαιωθείτε ότι έχετε διαβάσει ολόκληρο το εγχειρίδιο πριν συναρμολογήσετε ή χειριστείτε το μηχάνημά σας. Συγκεκριμένα, σημειώστε τις ακόλουθες προφυλάξεις ασφαλείας:

1. Κρατήστε τα παιδιά και τα κατοικίδια ζώα μακριά από το μηχάνημα ανά πάσα στιγμή. ΜΗΝ αφήνετε τα παιδιά χωρίς επιτήρηση στο ίδιο δωμάτιο με το μηχάνημα.
2. Μόνο ένα άτομο κάθε φορά θα πρέπει να χρησιμοποιεί το μηχάνημα.
3. Εάν ο χρήστης νοιώσει ζάλη, ναυτία, πόνο στο στήθος ή οποιαδήποτε άλλα μη φυσιολογικά συμπτώματα, ΣΤΑΜΑΤΗΣΤΕ την προπόνηση αμέσως. Συμβουλευθείτε τον γιατρό σας.
4. Τοποθετήστε το μηχάνημα σε μια καθαρή επίπεδη επιφάνεια. ΜΗΝ χρησιμοποιείτε το μηχάνημα κοντά σε νερό ή σε εξωτερικούς χώρους.
5. Κρατήστε τα χέρια μακριά από όλα τα κινούμενα μέρη.
6. Να φοράτε πάντα κατάλληλη ενδυμασία κατά την άσκηση. ΜΗΝ φοράτε ρόμπες ή άλλα ρούχα που θα μπορούσαν να πιαστούν στο μηχάνημα. Τα παπούτσια για τρέξιμο ή τα παπούτσια αερόβιας άσκησης απαιτούνται επίσης όταν χρησιμοποιείτε το μηχάνημα.
7. Χρησιμοποιείτε το μηχάνημα μόνο για χρήση όπως περιγράφεται στο παρόν εγχειρίδιο. ΜΗΝ χρησιμοποιείτε εξαρτήματα που δεν συνιστώνται από τον κατασκευαστή.
8. Μην τοποθετείτε κανένα αιχμηρό αντικείμενο γύρω από το μηχάνημα.
9. Τα άτομα με αναπηρία δεν πρέπει να χρησιμοποιούν το μηχάνημα χωρίς την παρουσία ειδικού προσώπου ή γιατρού.
10. Πριν χρησιμοποιήσετε το μηχάνημα για άσκηση, κάνετε πάντα ασκήσεις διατάσεων για να προθερμανθείτε σωστά.
11. Μη χρησιμοποιείτε ποτέ το μηχάνημα εάν το μηχάνημα δεν λειτουργεί σωστά.

ΠΡΟΕΙΔΟΠΟΙΗΣΗ: ΠΡΙΝ ΞΕΚΙΝΗΣΕΤΕ ΟΠΟΙΟΔΗΠΟΤΕ ΠΡΟΓΡΑΜΜΑ ΑΣΚΗΣΗΣ, ΣΥΜΒΟΥΛΕΥΘΕΙΤΕ ΤΟΝ ΓΙΑΤΡΟ ΣΑΣ. ΙΔΙΑΙΤΕΡΑ ΑΝ ΕΙΣΤΕ ΑΝΩ ΤΩΝ 35 ΕΤΩΝ Ή ΑΝ ΕΧΕΤΕ ΠΡΟΒΛΗΜΑΤΑ ΥΓΕΙΑΣ. ΔΙΑΒΑΣΤΕ ΟΛΕΣ ΤΙΣ ΟΔΗΓΙΕΣ ΠΡΙΝ ΑΠΟ ΤΗΝ ΣΥΝΑΡΜΟΛΟΓΗΣΗ Ή ΤΗΝ ΧΡΗΣΗ ΤΟΥ ΕΞΟΠΛΙΣΜΟΥ. ΔΕΝ ΑΝΑΛΑΜΒΑΝΟΥΜΕ ΚΑΜΙΑ ΕΥΘΥΝΗ ΓΙΑ ΠΡΟΣΩΠΙΚΟ ΤΡΑΥΜΑΤΙΣΜΟ Ή ΓΙΑ ΖΗΜΙΕΣ ΑΚΙΝΗΤΟΥ ΠΟΥ ΠΡΟΚΥΠΤΟΥΝ ΑΠΟ Ή ΜΕΣΩ ΤΗΣ ΧΡΗΣΗΣ ΑΥΤΟΥ ΤΟΥ ΠΡΟΪΟΝΤΟΣ.

ΦΥΛΑΞΤΕ ΑΥΤΕΣ ΤΙΣ ΟΔΗΓΙΕΣ

ΣΗΜΑΝΤΙΚΕΣ ΠΛΗΡΟΦΟΡΙΕΣ ΣΥΝΑΡΜΟΛΟΓΗΣΗΣ

- ❖ Εργαλεία που απαιτούνται για τη συναρμολόγηση του οργάνου: Ρυθμιζόμενο κλειδί και κλειδί Allen.
- ❖ ΣΗΜΕΙΩΣΗ: Συνιστάται ανεπιφύλακτα η συναρμολόγηση αυτού του εξοπλισμού από δύο ή περισσότερα άτομα για την αποφυγή πιθανού τραυματισμού.
- ❖ Βεβαιωθείτε ότι οι βίδες ασφαλείας έχουν εισαχθεί μέσω των ΤΕΤΡΑΓΩΝΩΝ οπών σε εξαρτήματα που πρέπει να συναρμολογηθούν. Τοποθετήστε τη ροδέλα μόνο στο άκρο του μπουλονιού ασφαλείας.
- ❖ Χρησιμοποιήστε βίδες κεφαλής Allen ή βίδες εξάγωνης κεφαλής που εισάγονται μέσω της ΣΤΡΟΓΓΥΛΗΣ οπής σε εξαρτήματα που πρέπει να συναρμολογηθούν.
- ❖ Περιμένετε πάντα μέχρι να συναρμολογηθούν όλες οι βίδες στο όργανο πριν τις σφίξετε. Μην σφίγγετε κάθε βίδα αμέσως μετά την τοποθέτησή της.

Ασφαλίστε Παξιμάδια & Βίδες

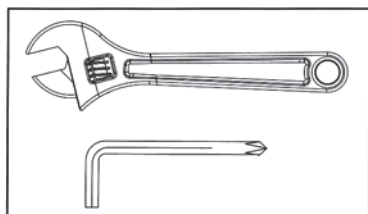

Σφίξτε με ασφάλεια όλα τα παξιμάδια και τις βίδες αφού όλα τα εξαρτήματα έχουν συναρμολογηθεί στο τρέχον και στα προηγούμενα βήματα.

ΣΗΜΕΙΩΣΗ: Μην σφίγγετε υπερβολικά κανένα μέρος με περιστρεφόμενη λειτουργία.

Βεβαιωθείτε ότι όλα τα περιστρεφόμενα μέρη μπορούν να μετακινούνται ελεύθερα.

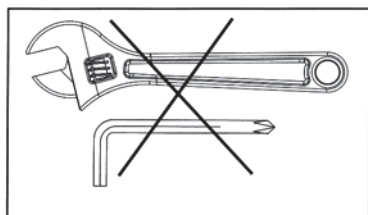

Μην σφίγγετε όλα τα παξιμάδια και τις βίδες σε αυτό το βήμα.

Διαστάσεις Συναρμολογημένο: 1336 x 1030 x 2202 mm

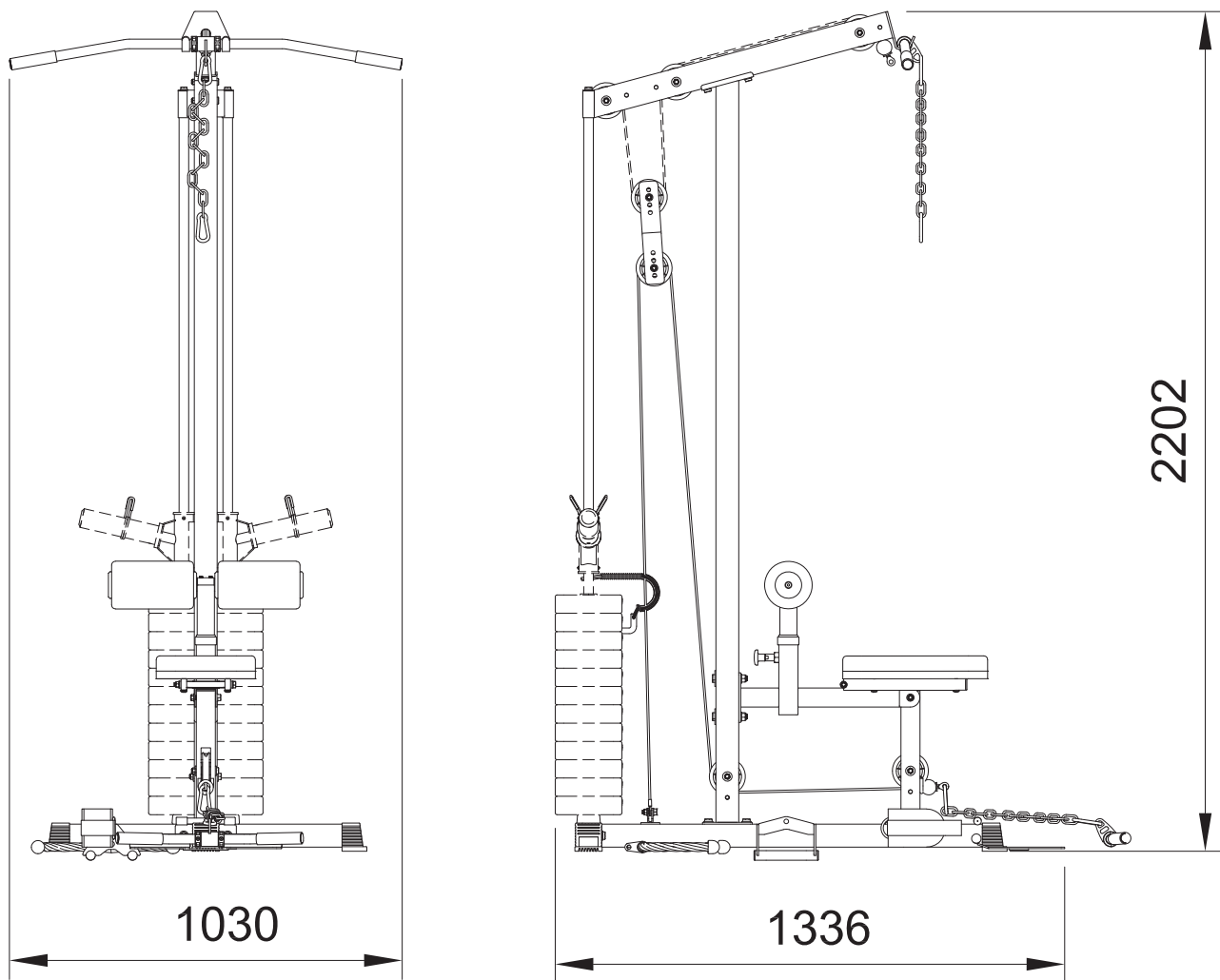

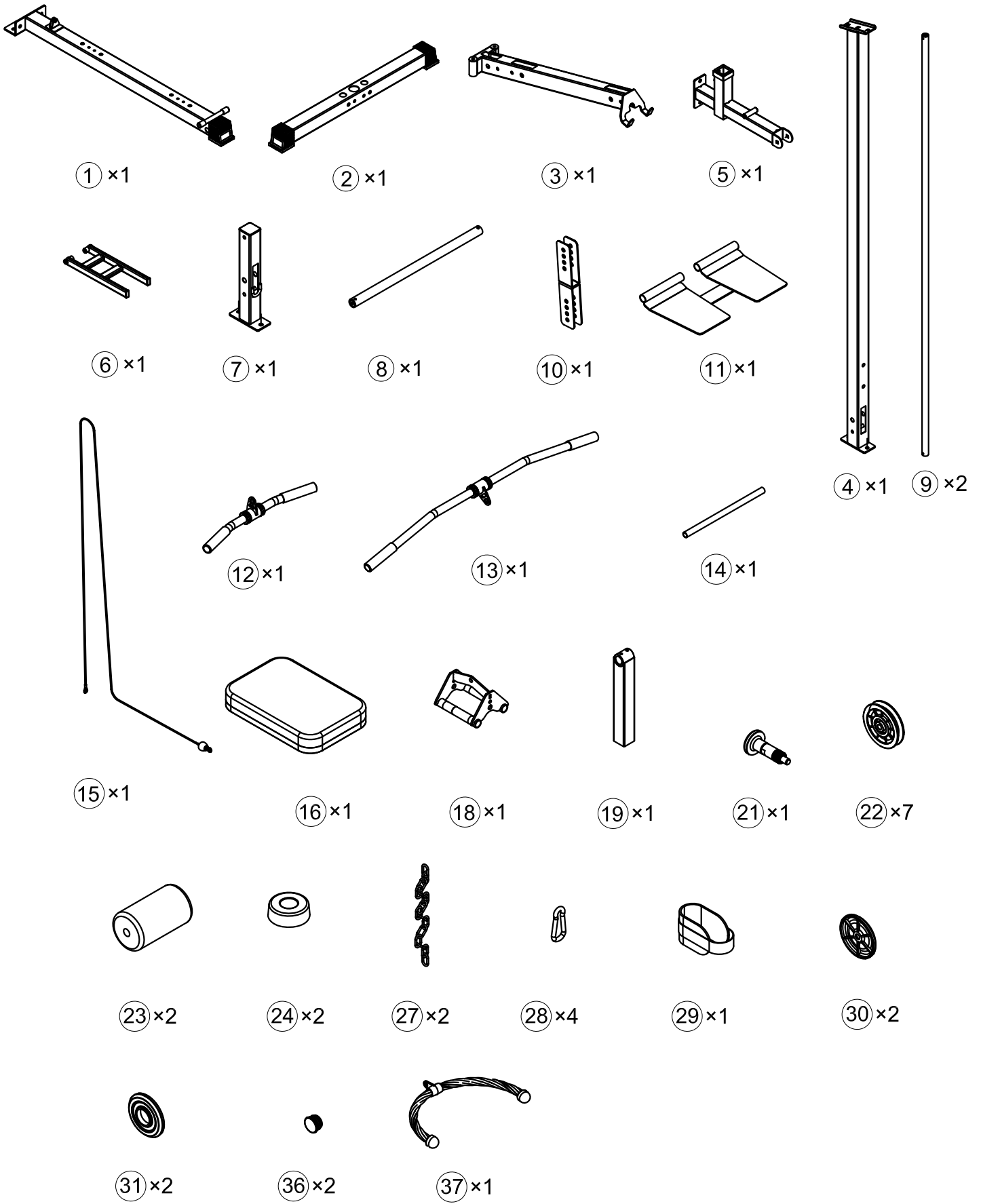



42 x2

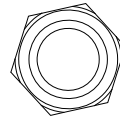

55 x10

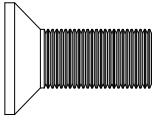

43 x2

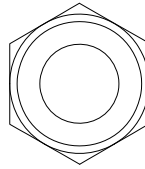
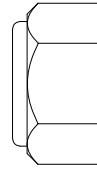

56 x2

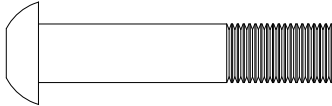

44 x4

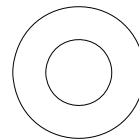

57 x4

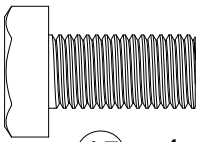

45 x4

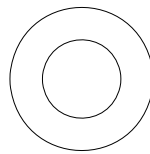

58 x12

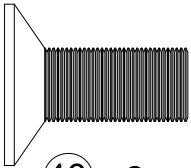

46 x2

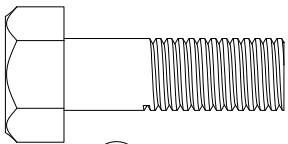

47 x1

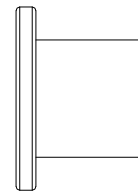
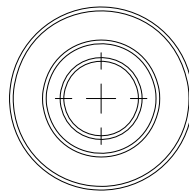

25 x8

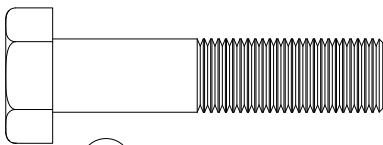

48 x2

mm

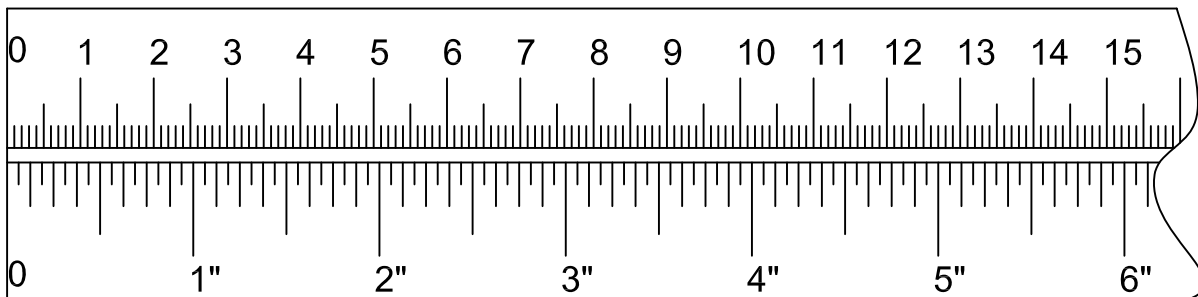

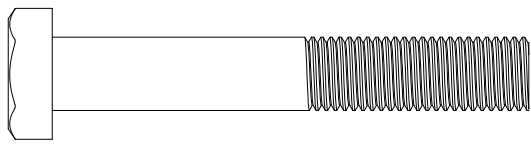

④9 ×4

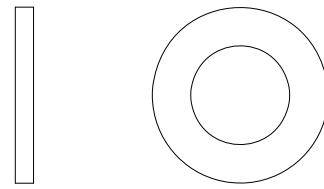

⑤9 ×8

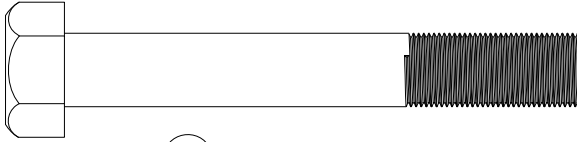

⑤0 ×1

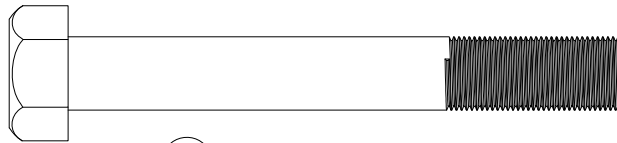
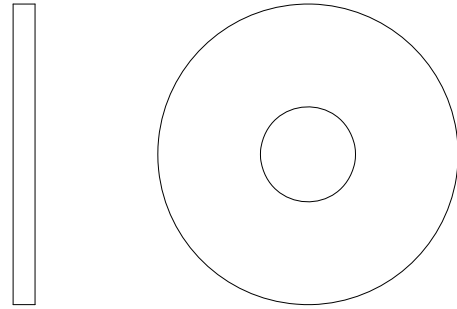

⑤1 ×1

⑥0 ×2

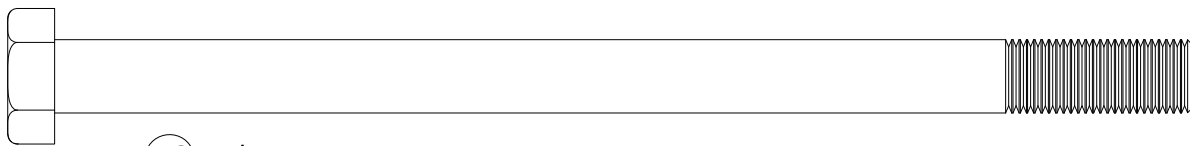

⑤2 ×1

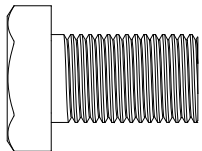
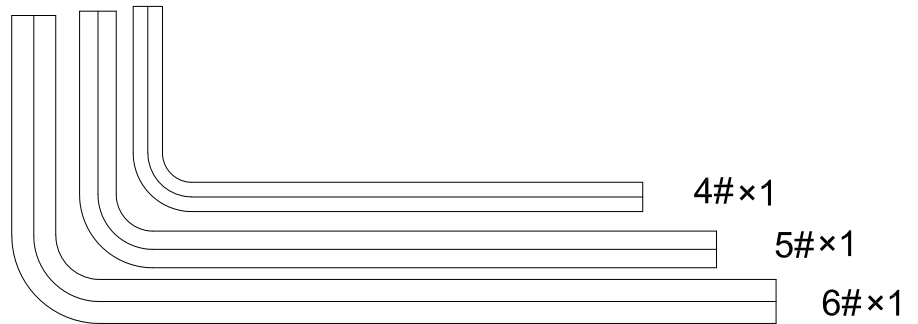

⑤3 ×6

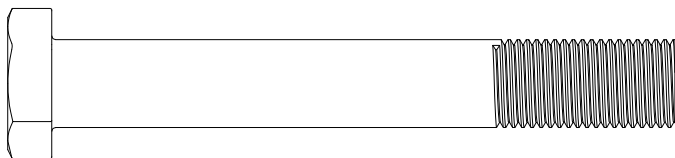

⑤4 ×2

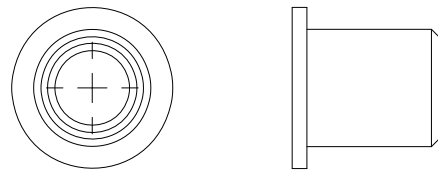

⑥1 ×2

mm

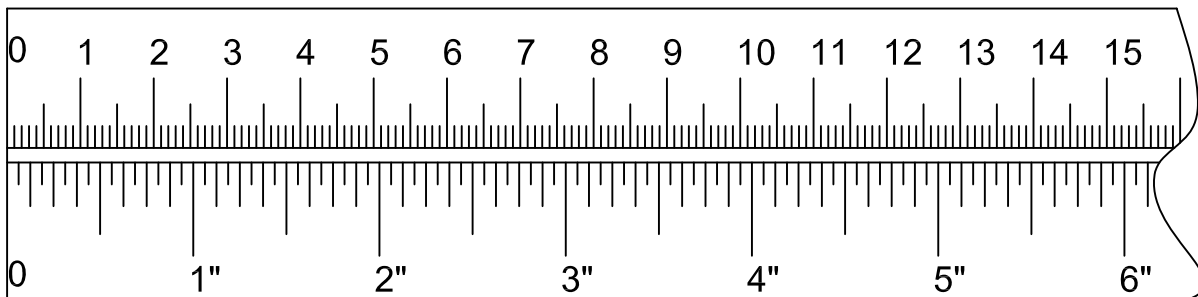

46



x2 M10x25

59



x2 Φ12

53



x2 M12x20

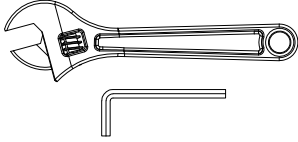

9

24

2

59

53

46

59

53

1







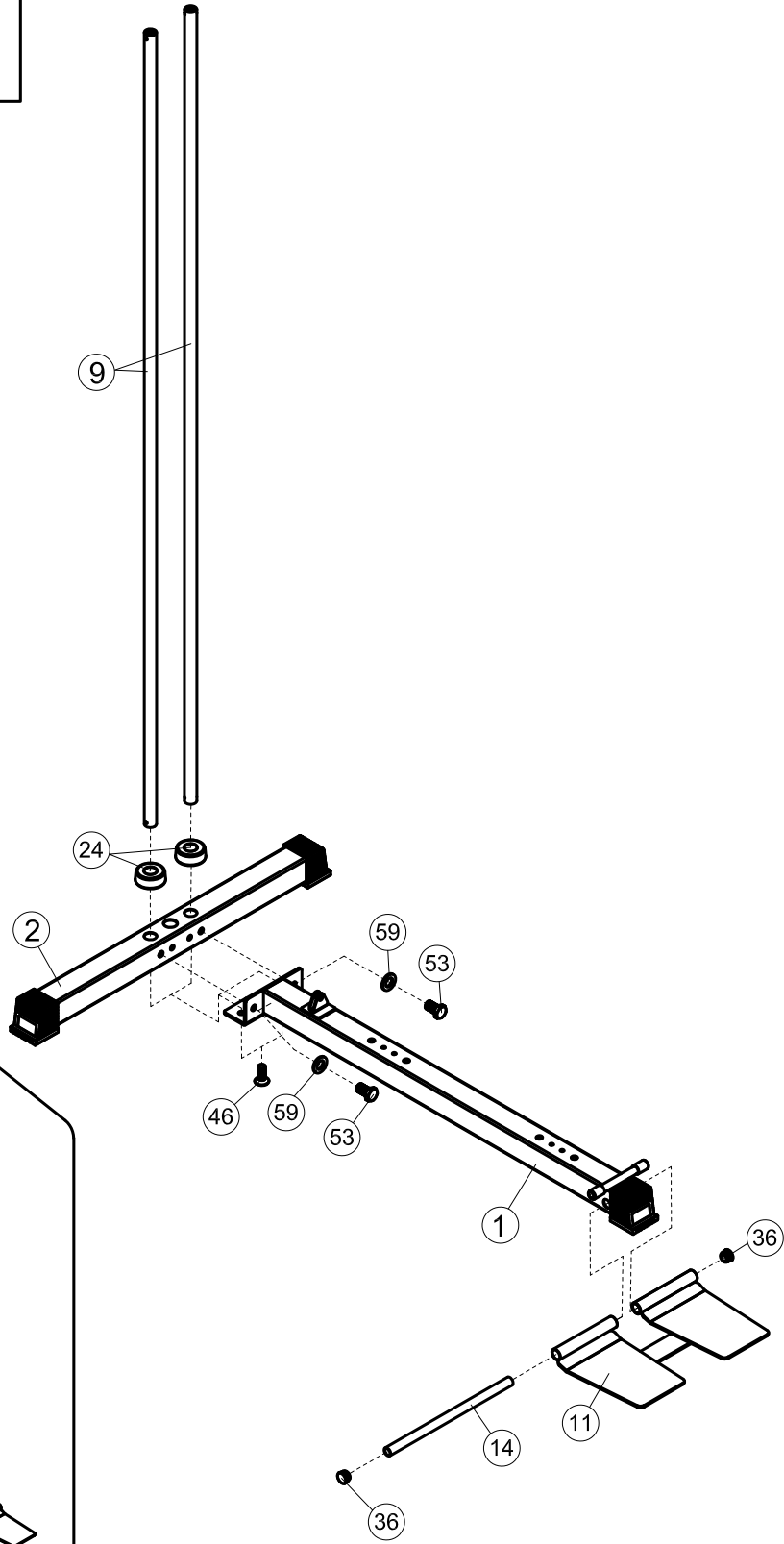
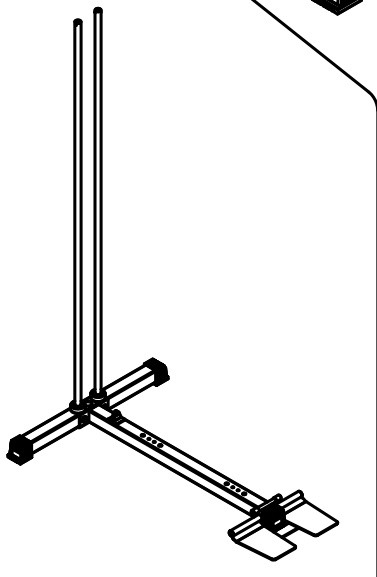

36

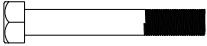
11

14

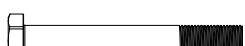
36



| | | | | | | | |
|----|---|----|--------|----|---|----|---------|
| 50 |  | x1 | M10x70 | 56 |  | x2 | M12 |
| 53 |  | x4 | M12x20 | 58 |  | x2 | Φ10 |
| 54 |  | x2 | M12x85 | 59 |  | x6 | Φ12 |
| 55 |  | x1 | M10 | 60 |  | x2 | Φ41xΦ13 |

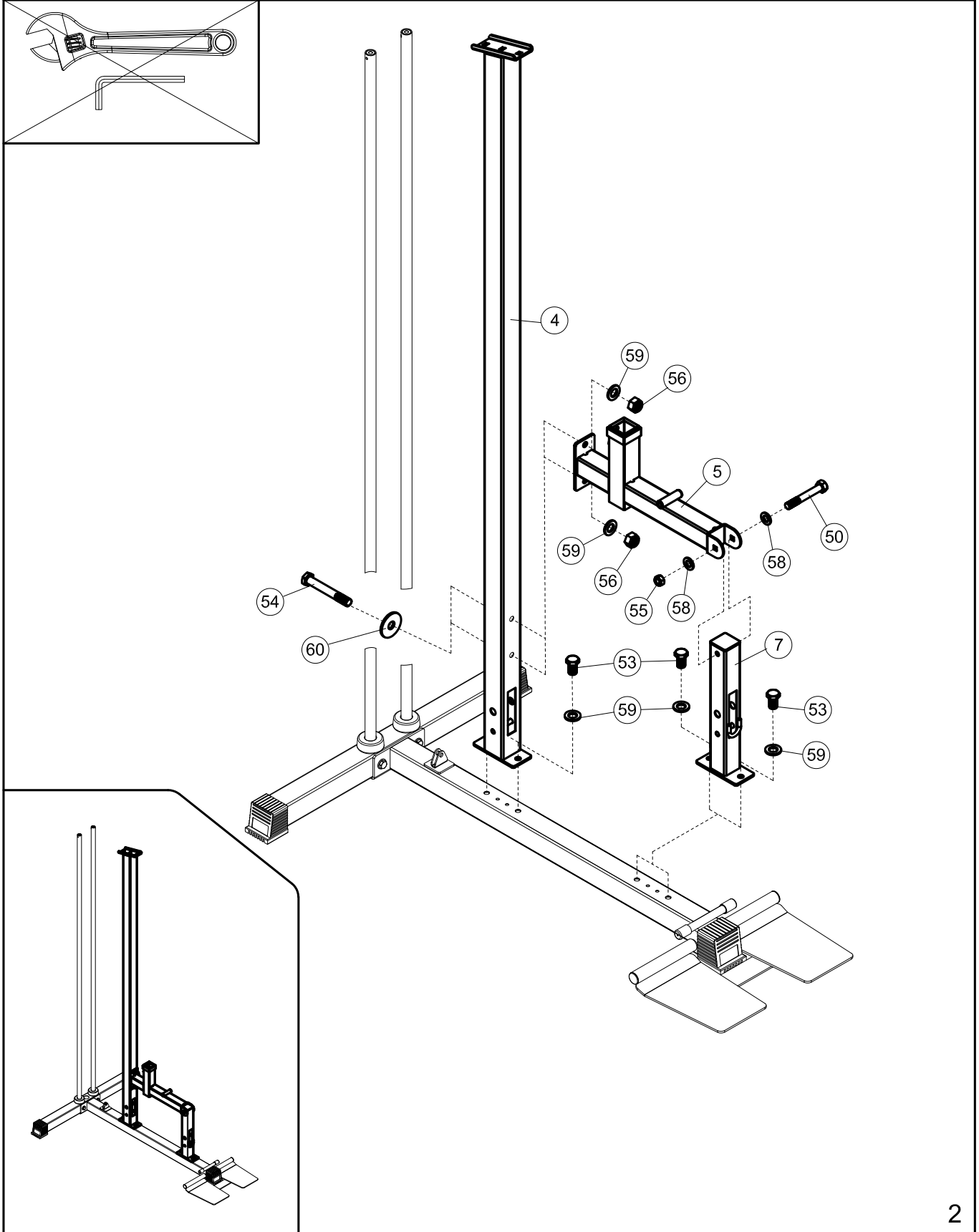
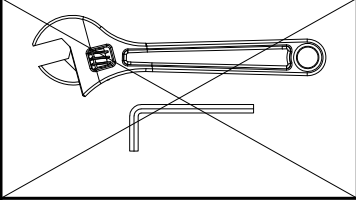

45









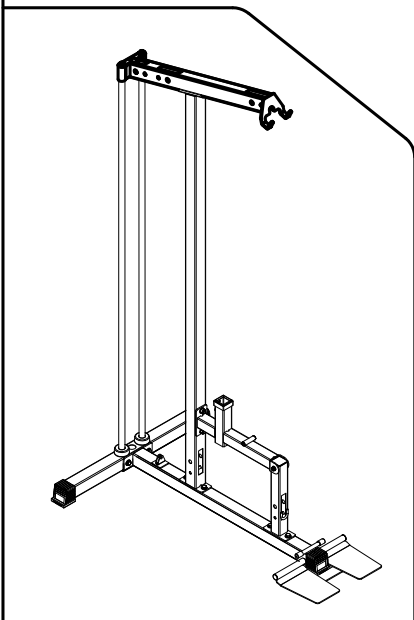
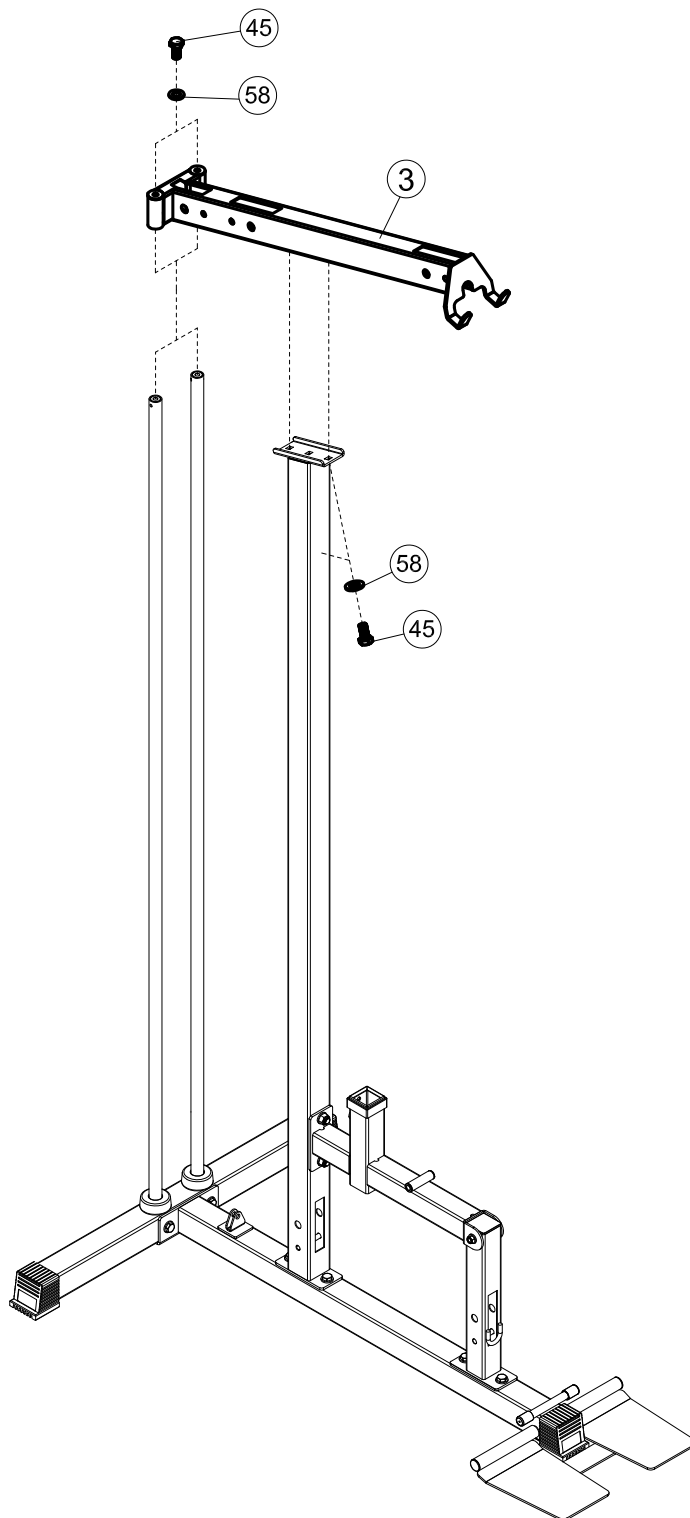
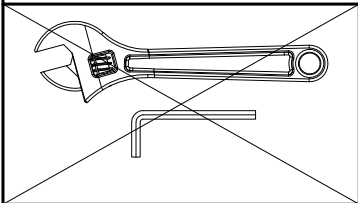

x4 M10x20

58

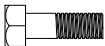

x4 Φ10



| | | | | | | | |
|----|---|----|--|----|--|----|--|
| 25 |  | x8 | $\varnothing 25 \times \varnothing 10.2 \times 15.5$ | 51 |  | x1 | M10x75 |
| 47 |  | x1 | M10x30 | 55 |  | x8 | M10 |
| 48 |  | x2 | M10x45 | 58 |  | x6 | $\Phi 10$ |
| 49 |  | x4 | M10x65 | 61 |  | x2 | $\varnothing 22 \times \varnothing 10.2 \times 20$ |

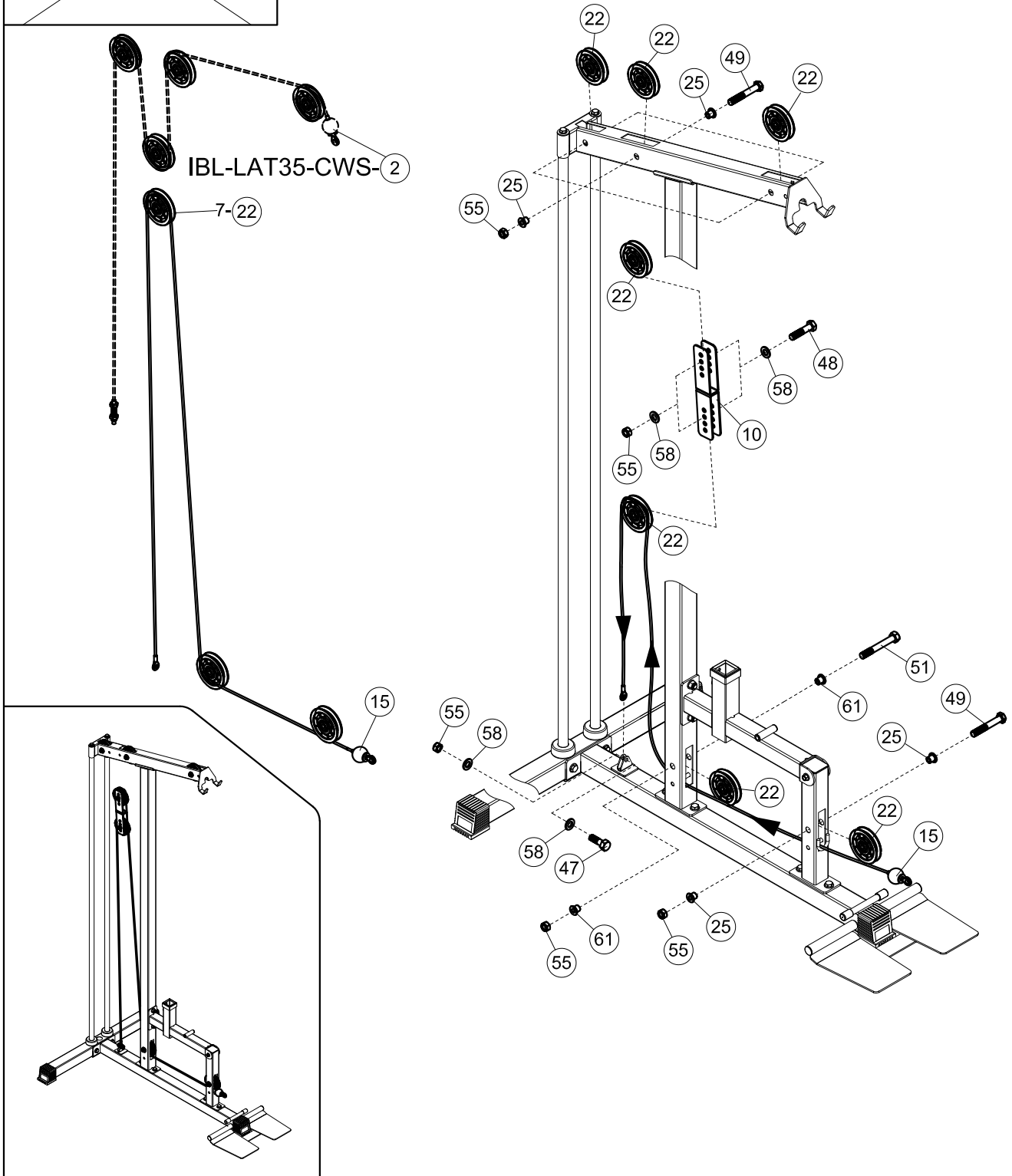
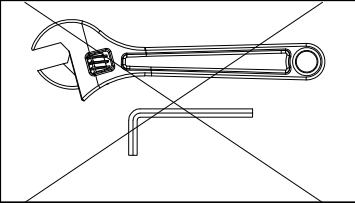

- | | | | | | | | |
|------|---|----|-------|------|--|----|---------|
| (42) | ■ | x2 | M8×10 | (52) | | x1 | M10×155 |
| (43) | | x2 | M8×20 | (55) | | x1 | M10 |
| (44) | | x4 | M8×45 | (57) | | x4 | Φ8 |

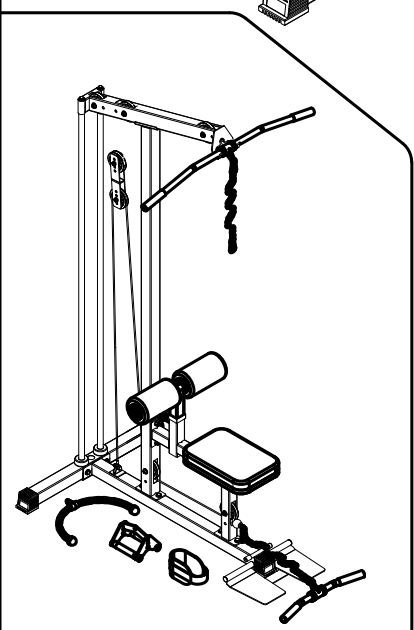
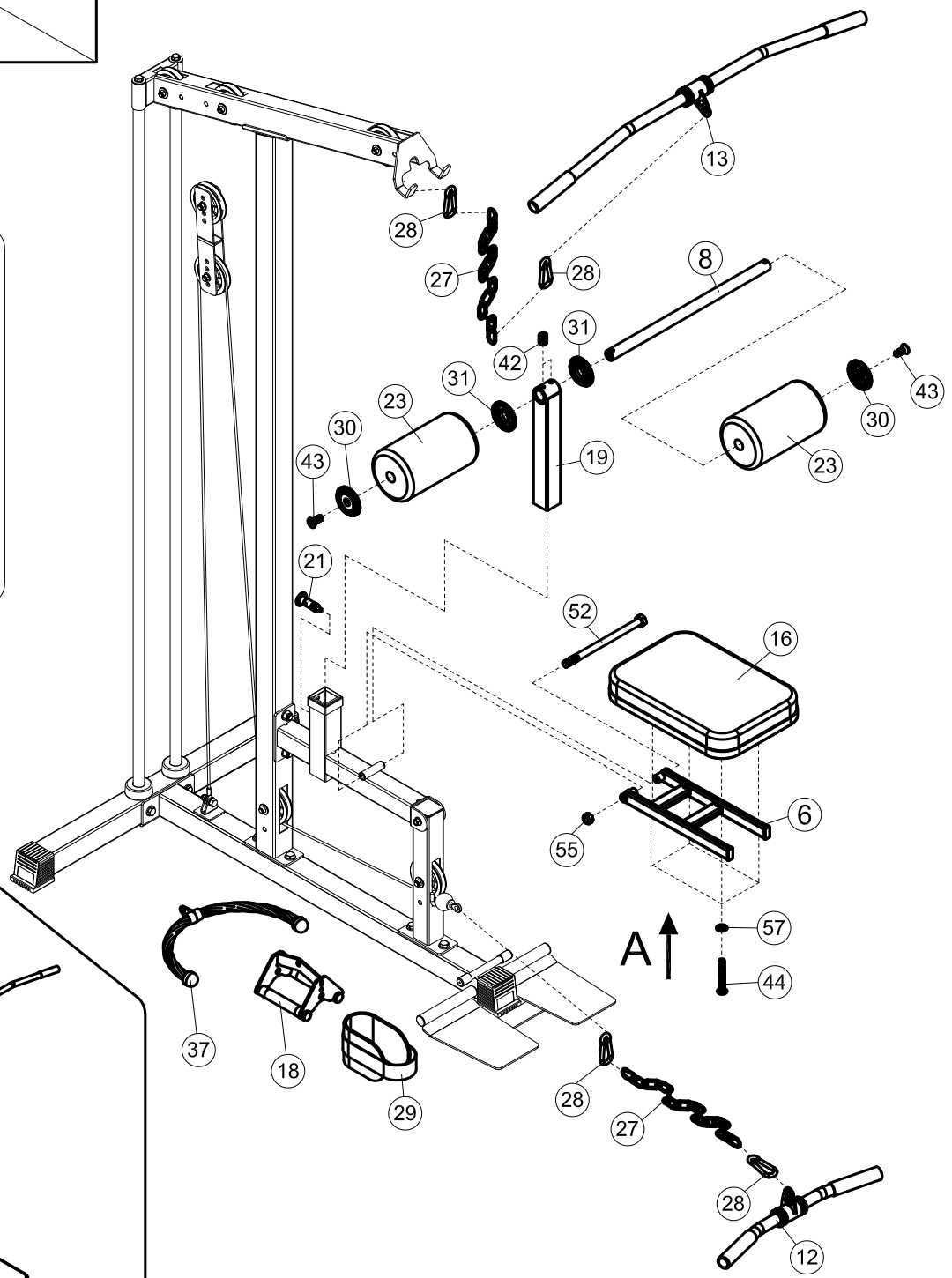
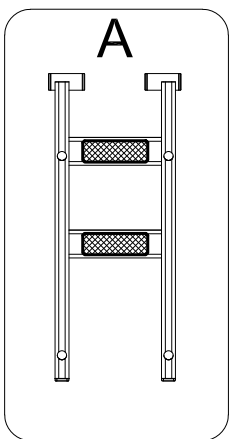
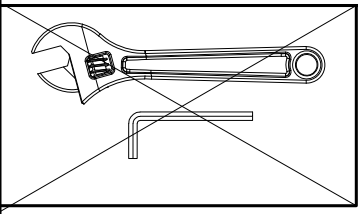

IBL-LAT35-CWS-2

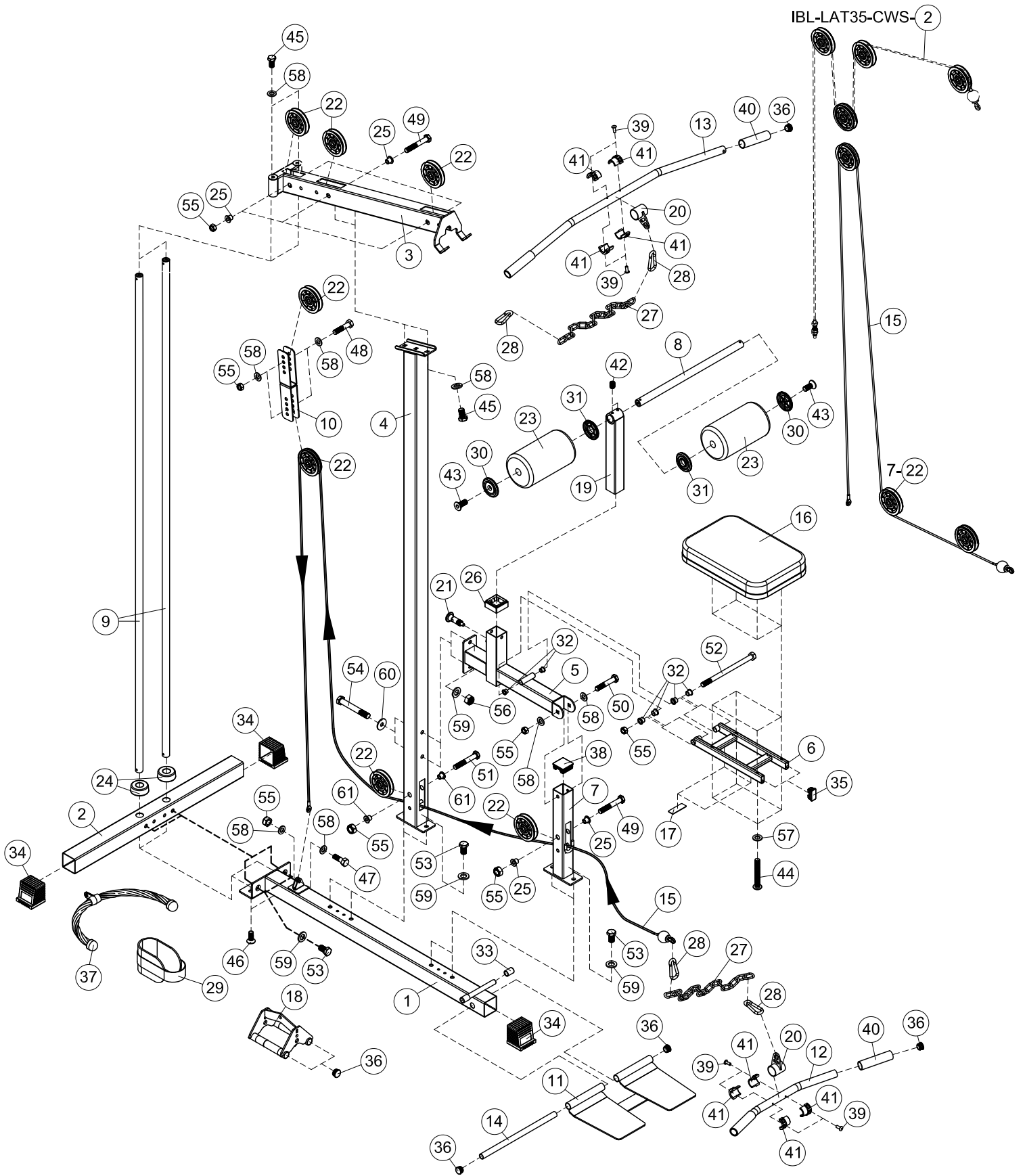

PARTS LIST

| KEY NO. | | SPEC | QTY |
|---------|----------------------|------------------|-----|
| 1 | Base Frame | | 1 |
| 2 | Rear Stabilizer | | 1 |
| 3 | Top Beam | | 1 |
| 4 | Front Vertical Frame | | 1 |
| 5 | Seat Bracket | | 1 |
| 6 | Bottom Seat Bracket | | 1 |
| 7 | Support Bracket | | 1 |
| 8 | FOAM Frame | | 1 |
| 9 | Guide rod | Φ25×1980 | 2 |
| 10 | Pulley Bracket | | 1 |
| 11 | Foot Stand | | 1 |
| 12 | Short Handle | | 1 |
| 13 | Long Handle | | 1 |
| 14 | Foot Plate Tube | φ19×350 | 1 |
| 15 | Lower Cable | φ5×3520 | 1 |
| 16 | Seat Pad | 380×260×60 | 1 |
| 17 | Slip Sandpaper | 70×23×1.5 | 2 |
| 18 | V-type Handle | | 1 |
| 19 | FOAM Frame | | 1 |
| 20 | Rotating Handle | | 2 |
| 21 | Moving Lock Pin | | 1 |
| 22 | Pulley with Bearings | φ96 | 7 |
| 23 | FOAM | φ125×φ22×215 | 2 |
| 24 | Rubber Stopper | φ62×φ24.5×25 | 2 |
| 25 | Pulley Bushing | φ25×φ10.2×15.5 | 8 |
| 26 | Slide Guide | □50×□45 | 1 |
| 27 | 15-Joint Chain | φ5 | 2 |
| 28 | Hook | φ8 | 4 |
| 29 | Ankle Strap | | 1 |
| 30 | FOAM End Cover | φ70×φ9×8.5 | 2 |
| 31 | FOAM Inner Baffle | φ70×φ26×9.5 | 2 |
| 32 | Bushing | φ18×φ14×φ10.2×12 | 6 |
| 33 | Tube End Cap | φ20×φ16×29 | 2 |
| 34 | Base Frame End Cap | □60 | 3 |
| 35 | End Cap | □15×30 | 2 |

| KEY NO. | | SPEC | QTY |
|---------|--|----------------------|-----|
| 36 | End Cap | φ25 | 10 |
| 37 | Rope | φ29×695 | 1 |
| 38 | End Cap | □50 | 1 |
| 39 | Rivet | φ4×10 | 8 |
| 40 | Dips Handle | φ23×120 | 4 |
| 41 | Rotate Ring | R20×R12.76×φ33×20×35 | 8 |
| 42 | Set screw | M8×10 | 2 |
| 43 | Hexagon socket countersunk head screws | M8×20 | 2 |
| 44 | Allen Bolt | M8×45 | 4 |
| 45 | HEX Bolt | M10×20 | 4 |
| 46 | Hexagon socket countersunk head screws | M10×25 | 2 |
| 47 | HEX Bolt | M10×30 | 1 |
| 48 | HEX Bolt | M10×45 | 2 |
| 49 | HEX Bolt | M10×65 | 4 |
| 50 | HEX Bolt | M10×70 | 1 |
| 51 | HEX Bolt | M10×75 | 1 |
| 52 | HEX Bolt | M10×155 | 1 |
| 53 | HEX Bolt | M12×20 | 6 |
| 54 | HEX Bolt | M12×85 | 2 |
| 55 | Nut | M10 | 10 |
| 56 | Nut | M12 | 2 |
| 57 | Washer | 8 | 4 |
| 58 | Washer | 10 | 12 |
| 59 | Washer | 12 | 8 |
| 60 | Washer | φ41×φ13×3 | 2 |
| 61 | Pulley Bushing | φ22×φ10.2×20 | 2 |
| | Allen wrench | 4# | 1 |
| | Allen wrench | 5# | 1 |
| | Allen wrench | 6# | 1 |

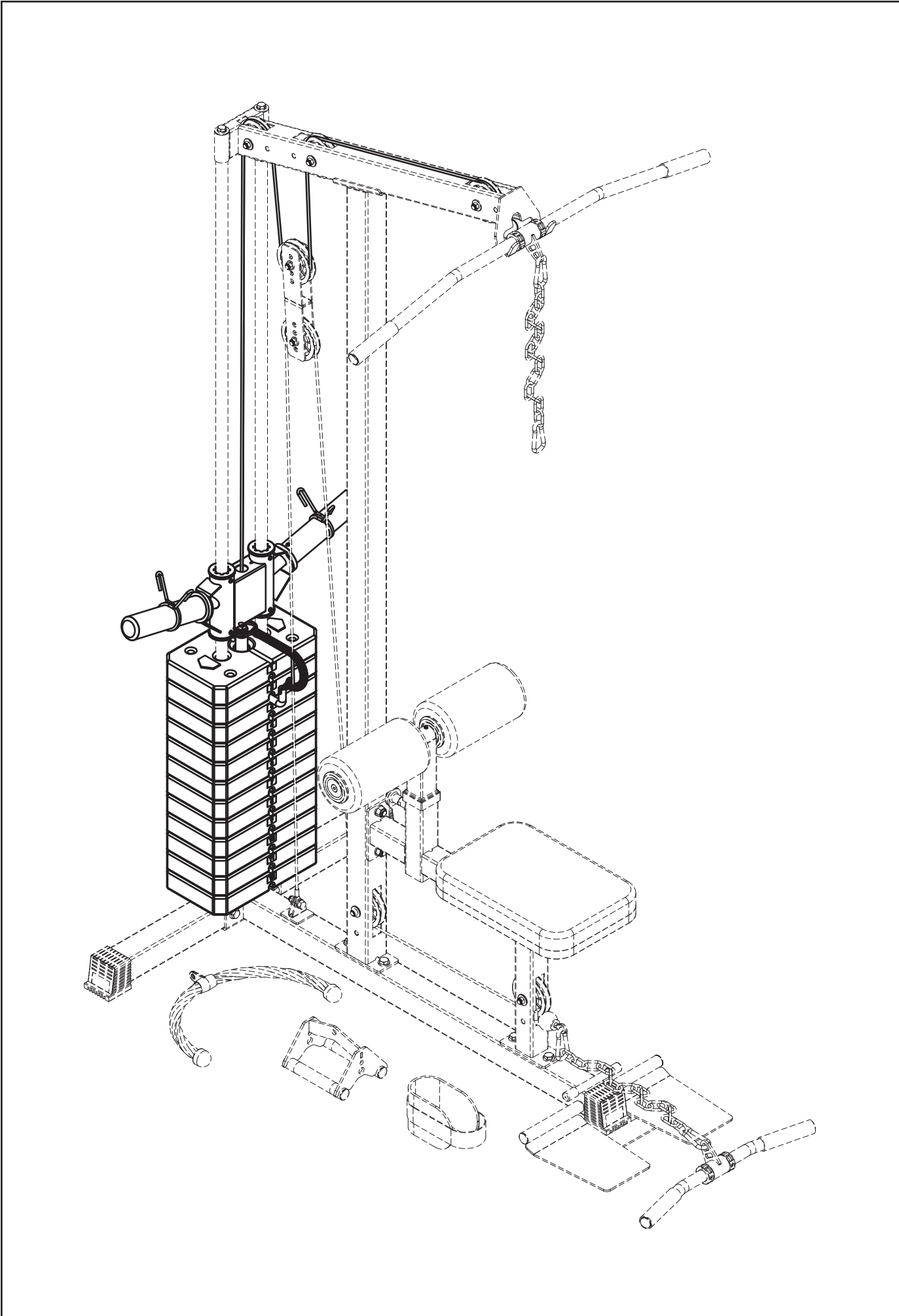

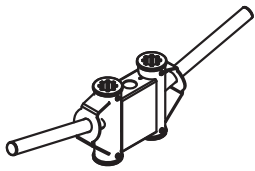

① × 1



③ × 1

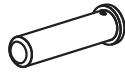

④ × 2



⑤ × 2



⑧ × 12



⑨ × 1

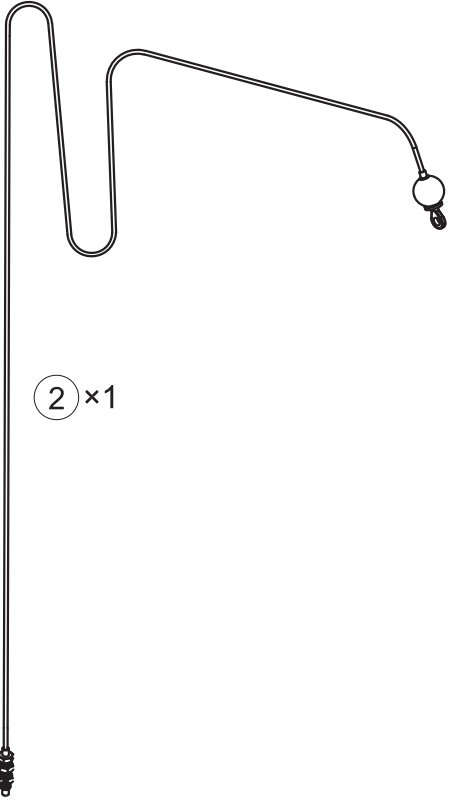

② × 1



⑩ × 1



⑫ × 1

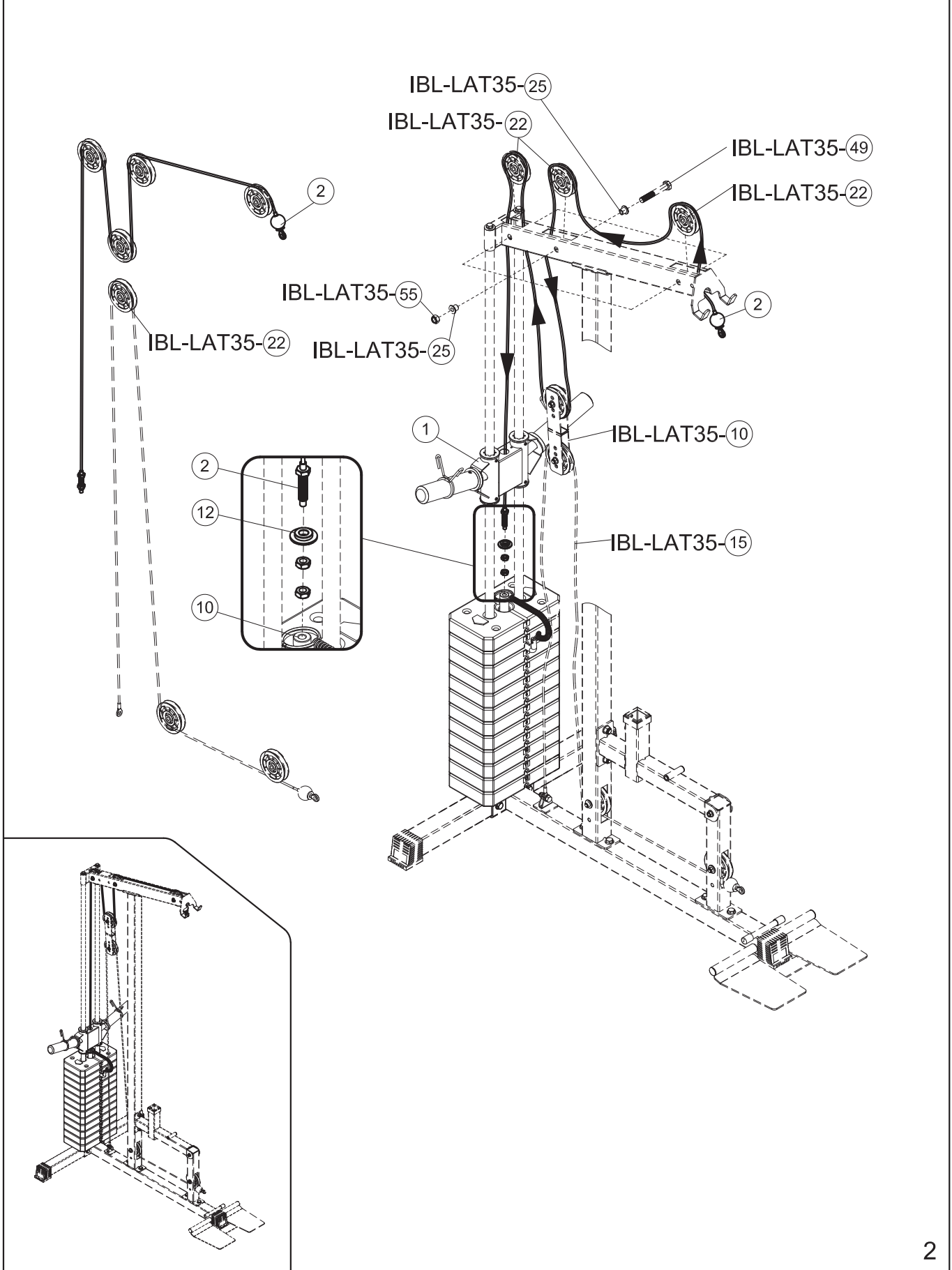
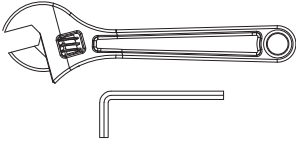

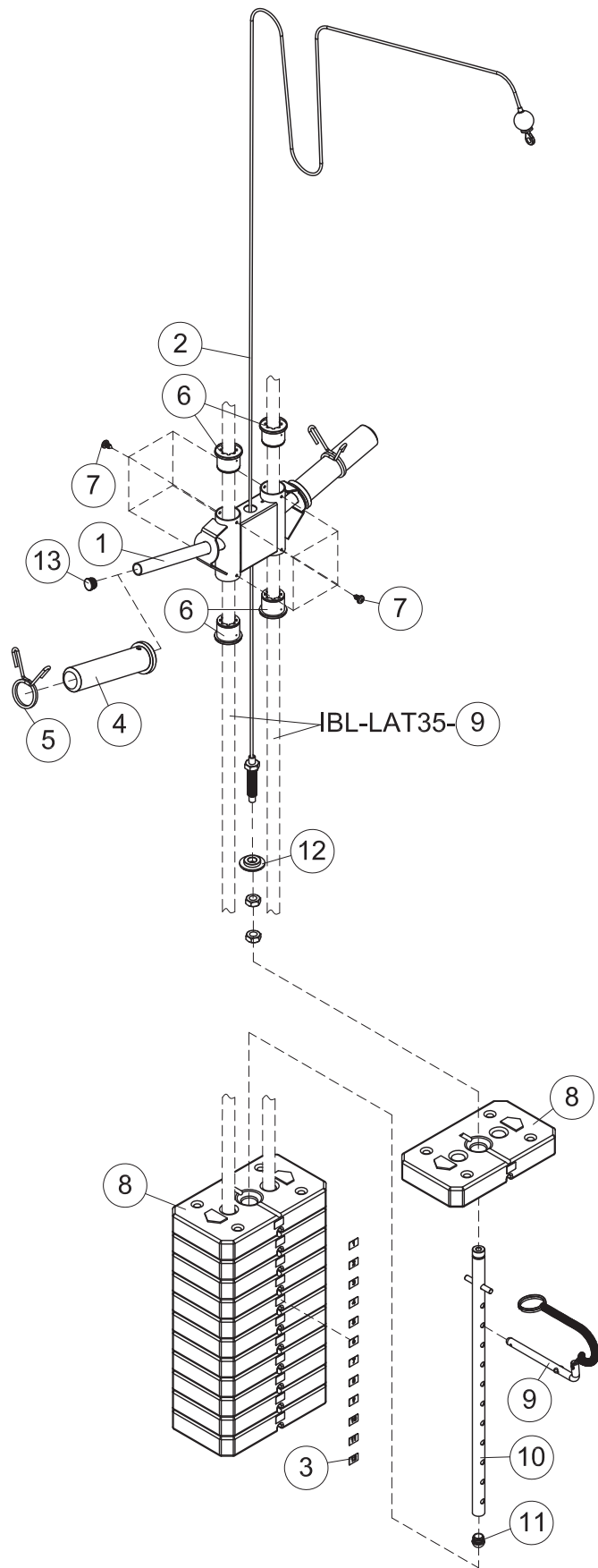

PARTS LIST

| KEY NO. | | SPEC | QTY |
|---------|----------------------|---|-----|
| 1 | Base Frame | | 1 |
| 2 | Cable | $\phi 5 \times 2730$ | 1 |
| 3 | Weight Plate Sticker | $87 \times 65 \times 0.5$ | 1 |
| 4 | Short Spacer | $\phi 50 \times 210$ | 2 |
| 5 | Spring Clip | $\phi 49$ | 2 |
| 6 | Bracket Guides | $\phi 55 \times \phi 46 \times \phi 27 \times 41$ | 4 |
| 7 | Screw | ST4.0 \times 9 | 8 |
| 8 | Weight Plate | $300 \times 175 \times 48(5KG)$ | 12 |
| 9 | Weight Selector Pin | | 1 |
| 10 | Selector Rod | | 1 |
| 11 | End Cap | $\phi 25(\text{Hemispherical})$ | 1 |
| 12 | Bushing | $\phi 38 \times \phi 13 \times 8$ | 1 |
| 13 | End Cap | $\phi 25$ | 2 |
| | | | |

Εγγύηση Γνησιότητας και Τεχνικής Υποστήριξης

ΕΓΓΥΗΣΗ ΚΑΙ ΧΡΟΝΙΚΗ ΔΙΑΡΚΕΙΑ ΑΥΤΗΣ

Η ΜΕΚΜΑ Α.Ε. εγγυάται όλα τα μέρη του μηχανήματος, για μία χρονική περίοδο που αναφέρεται κατωτέρω, από την ημερομηνία αγοράς, όπως καθορίζεται από το παραστατικό πώλησης. Η ΜΕΚΜΑ Α.Ε. αναλαμβάνει να επισκευάσει το μηχάνημα δωρεάν σε περίπτωση βλάβης που οφείλεται αποκλειστικά σε σφάλμα κατασκευής. Η εγγύηση καλύπτει το κόστος των ανταλλακτικών και την εργασία αποκατάστασης της βλάβης. Ο έλεγχος και η ρύθμιση του μηχανήματος βαρύνει τον πελάτη. Η ευθύνη της ΜΕΚΜΑ Α.Ε. περιλαμβάνει νέα ή ανακατασκευασμένα μέρη, στην επιλογή της, και τεχνική υποστήριξη στην αντιπροσωπεία και στους εμπόρους της για τη συντήρηση του μηχανήματος. Εν τη απουσία ενός εμπόρου, της αντιπροσωπείας ή της παροχής υπηρεσιών επισκευής, αυτές οι εγγυήσεις θα αντιμετωπιστούν άμεσα από τη ΜΕΚΜΑ Α.Ε.. Η περίοδος εξουσιοδότησης ισχύει ως ακολούθως:

Η χρονική διάρκεια της ΕΓΓΥΗΣΗΣ καλής λειτουργίας είναι:

Πλαίσιο 2 έτη, Τροχαλίες και συρματόσχοινα 1 έτος.

ΟΡΟΙ ΕΓΓΥΗΣΗΣ

Η παρούσα εγγύηση ισχύει μόνο εφ' όσον:

1. Επιδειχθεί από τον αγοραστή η νόμιμη απόδειξη αγοράς του μηχανήματος (Τιμολόγιο, Δελτίο Αποστολής ή Δελτίο Λιανικής Πώλησης) που αναφέρει την ημερομηνία αγοράς, τον τύπο του μηχανήματος και τον αριθμό κατασκευής (serial number) αν υπάρχει. Η εγγύηση ισχύει μόνο για τον πρώτο αγοραστή και οπωσδήποτε αποκλείεται η μεταβίβαση της εγγύησης σε τρίτο.
2. Κατάλληλη χρήση του μηχανήματος σύμφωνα με τις οδηγίες που παρέχονται σε αυτό το εγχειρίδιο.
3. Κατάλληλη εγκατάσταση από μια εξουσιοδοτημένη επιχείρηση υπηρεσιών σύμφωνα με τις οδηγίες που παρέχονται στο μηχάνημα.
4. Η εταιρεία διατηρεί το δικαίωμα να καθορίζει αυτή και κατά την κρίση της, την αντικατάσταση ή την επισκευή των ανταλλακτικών, καθώς επίσης, τον τόπο, τον χρόνο και τον τρόπο επισκευής. Ρητώς αναφέρεται ότι αποκλείεται κάθε είδους απαίτηση για αποζημίωση, λόγω προσωρινής έλλειψης ανταλλακτικών και καθυστέρησης αποκατάστασης της βλάβης.
5. Οι ζημιές του μηχανήματος τελειώνουν κατά τη διάρκεια της μεταφοράς και της εγκατάστασης.

ΕΚΠΛΗΡΩΣΗ ΤΗΣ ΕΓΓΥΗΣΗΣ

Η επισκευή του μηχανήματος μπορεί να γίνει:

1. Στο τμήμα service της εταιρείας μας. Η μεταφορά του μηχανήματος από και προς το τμήμα επισκευών, γίνεται με ευθύνη και έξοδα του πελάτη, ο οποίος είναι υπεύθυνος για τη σωστή συσκευασία κατά τη μεταφορά στην αντιπροσωπεία. Η εταιρεία δεν ευθύνεται για τυχόν ζημιές κατά τη μεταφορά από τρίτο.
2. Με μετάβαση του τεχνικού της εταιρείας στο χώρο του πελάτη. Ο χρόνος μετάβασης και τα έξοδα κίνησης του τεχνικού βαρύνουν τον πελάτη και καθορίζονται από τον ισχύοντα τιμοκατάλογο επισκευών της εταιρείας μας.

ΕΞΑΙΡΕΣΕΙΣ ΤΗΣ ΕΓΓΥΗΣΗΣ

Η παρούσα εγγύηση δεν καλύπτει:

1. Πλαστικά, Αφρώδη και Επενδύσεις λοιπών εξαρτημάτων.
2. Επακόλουθες, παράλληλες ή τυχαίες ζημιές όπως ζημιές ιδιοκτησίας.
3. Αποζημίωση υπηρεσιών στον καταναλωτή για όσο χρόνο δεν λειτουργεί το μηχάνημα.
ΔΕΝ ΙΣΧΥΕΙ οπωσδήποτε η παρούσα εγγύηση, στις παρακάτω περιπτώσεις:
 1. Όταν η βλάβη είναι αποτέλεσμα μετατροπών, κακής χρήσης, κακής συντήρησης.
 2. Όταν το μηχάνημα ανοιχτεί ή επισκευαστεί από τρίτους.
 3. Όταν η βλάβη προέρχεται από αμέλεια ή κακή συναρμολόγηση του χρήστη.
 4. Όταν γενικώς δεν έχουν ακολουθηθεί οι οδηγίες χρήσης που αναγράφονται στο εγχειρίδιο.

ΕΠΙΣΚΕΥΗ

Κρατήστε την απόδειξη αγοράς σας (ή αντίγραφό της). Αν η υπηρεσία επισκευής εκτελείται, είναι στο συμφέρον σας να λάβετε και να κρατάτε όλες τις αποδείξεις. Αυτή η γραπτή εγγύηση σας δίνει τα συγκεκριμένα νόμιμα δικαιώματα. Μπορείτε επίσης να έχετε άλλα δικαιώματα που ποικίλλουν από κράτος σε κράτος. Η υπηρεσία επισκευής κάτω από αυτήν την εγγύηση πρέπει να ληφθεί με την ακολουθία αυτών των βημάτων, σε εντολή:

1. Επικοινωνήστε με τον εξουσιοδοτημένο έμπορο.
2. Ελάτε σε επαφή με το τμήμα service (210) 2758228.

ΜΗ ΣΤΕΙΛΕΤΕ ΟΠΟΙΟΔΗΠΟΤΕ ΜΗΧΑΝΗΜΑ ΣΤΗΝ ΑΝΤΙΠΡΟΣΩΠΕΙΑ ΧΩΡΙΣ ΠΡΟΗΓΟΥΜΕΝΗ ΕΓΚΡΙΣΗ.

Όλα τα μηχανήματα που φθάνουν χωρίς έγκριση θα απορρίπτονται.

Για περισσότερες πληροφορίες, ή για να έρθει σε επαφή μαζί σας το τμήμα service, επικοινωνήστε στο:

ΜΕΚΜΑ Α.Ε.

Γρηγορίου Λαμπράκη 21 Λυκόβρυση Τ.Κ. 14123

Τηλέφωνο: (210) 2758228 – Fax (210)2774798

E-mail: service@mekma.gr

Τα χαρακτηριστικά γνωρίσματα ή οι προδιαγραφές προϊόντων όπως περιγράφονται ή επεξηγούνται υπόκεινται σε αλλαγή από τον κατασκευαστή χωρίς ειδοποίηση.

Προϊόν: Pegasus LAT60.....

Ημερομηνία αγοράς:



PEGASUS